



Camiones
Buses

VW Constellation 26.420

Especificaciones Técnicas



PORSCHE
CHILE

www.camionesybusesvolkswagen.cl

Volks|Assistance
Tu mejor compañero de ruta.
6007127000

VW Constellation 26.420

Motor

Fabricante / Modelo	Cummins / ISL 420
Nº de cilindros / Desplazamiento (cm³)	6 / 8.900
Potencia neta max. - hp (Cv) @ rpm	454 (420) @ 2.100
Par motor neto. max. - Nm @ rpm	1.850 @ 1.300
Norma de emisiones	EURO V
Tecnología de emisiones	SCR
Batería / Tensión Nominal	Dos baterías de 12 V - 135 Ah
Alternador	80 A - 28 V

(*Nota: Se adopta como conversión para Cv-Din a Hp-Sae el siguiente factor 1Cv = 1,08 Hp, según convención establecida en Oficio Circular N° 77 de fecha 01-08-2000 del M.T.T.

Transmisión

Fabricante / Modelo	ZF / 16AS 2230 TD
Tipo / Accionamiento	Automatizada / Electrónico
Nº de marchas	16 adelante e 2 a reversa
Relación de transmisión:	17.03:1 / 1.00:1
Reversa	15.77:1
Tracción	6x4

Eje Delantero

Fabricante / Modelo	Dana / 13K
---------------------	------------

Eje Trasero Motriz

Fabricante / Modelo	Meritor / MT-50-168
Relación de reducción	3.42:1

Suspensión

Delantera	Muelles semi elípticos de doble etapa, amortiguadores hidráulicos telescópicos de doble acción, barra estabilizadora.
Trasera	Ejes rígidos en tandem - Randon (tipo Bogie), muelles parabólicos, amortiguadores hidráulicos telescópicos de doble acción, amortiguadores hidráulicos telescópicos de doble acción.

Frenos

Freno de servicio	Aire, tambor en las llantas delanteras y traseras con ABS + EBD + ATC y EasyStart.
Freno de estacionamiento / Actuación	Cámara de muelles acumuladores.
Freno motor	Válvula tipo mariposa (escape) y Freno de cabezal (descompresión).

Lantas y Neumáticos

Tipo Acero	22.5" x 8.25"
Neumáticos	295 / 80R22.5

Pesos (kg)

Distancia entre Eje mm	3.300
Cabina	HR
Peso en orden de marcha (total)	8.715
Eje delantero	4.644
Eje trasero	4.071
Capacidad técnica (PBV)	26.500
Eje delantero	6.500
Eje trasero	20.000
Capacidad máx. de tracción (CMT)	63.000

Volúmenes de abastecimiento (l)

Tanque de combustible / material	330 L+ 285 L (Aluminio)
Cárter con filtro	33.8
Caja de cambios	13.5
Eje trasero	18
Sistema de refrigeración	31.5
Tanque de Adblue	60

Dimensiones

Distancia entre ejes 1º a 2º	A	3.300
Voladizo delantero	B	1.511
Voladizo trasero	C	872
Largo total	D	7.043
Distancia entre ejes traseros (2º a 3º)	E	1360
Ángulo de entrada (Cargado)	F	21°
Ángulo de salida (Cargado)	G	47°
Altura	H	HR (3.424)
Distancia de la 5ª rueda a los ejes traseros	I	385
Altura de la 5ª rueda	J	1320
Distancia mínima del eje delantero e implemento	K	750
Ancho máximo delantera	L	2.997/ 2507
(con retrovisores / sin retrovisores)		
Ancho máximo trasero	M	2.600
Ancho de vía delantero	N	2.096
Ancho de vía trasero	O	1.879
Vano libre delantero	P	245
Vano libre trasero	Q	254
Ancho entre largueros (extremos)	R	882
Diámetro de giro (m)		17.4

Desempeño (cálculo teórico)

	Automatizado
Relación de reducción del eje trasero	3.42:1
Velocidad máxima (km/h)	120
Capacidad de rampa (%)	30
Partida en rampa (%)	23

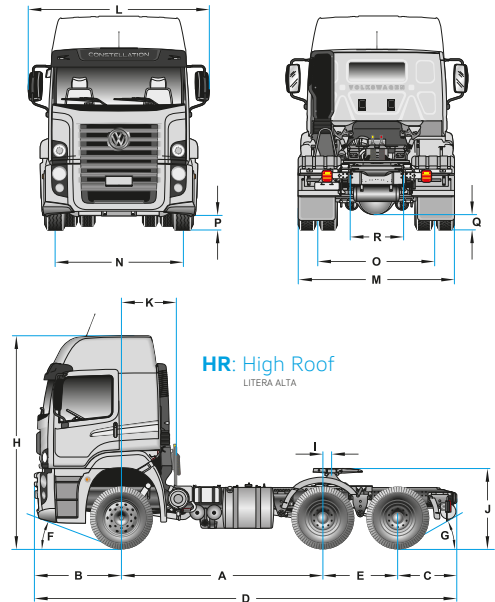

Nota: Largo carrozable considerando el centro de gravedad, con carga uniformemente distribuida y con aprovechamiento de las capacidades de los ejes delantero y trasero (s), según manual de carroceros.
Obs.: Los pesos pueden sufrir alteraciones debido a los ítems opcionales.

WINTATA Iquique	AUTOSUMMIT Calama	AUTOSUMMIT Antofagasta	CARMONA Y CIA. LTDA. Copiapó	CARMONA Y CIA. LTDA. La Serena	ZENTRUM CAMIONES Valparaíso	ZENTRUM CAMIONES Santiago Norte	DIFOR Santiago Quilicura	SALAZAR ISRAEL Santiago Sur	AUTOMOTORA ALAMEDA Rancagua	ZENTRUM CAMIONES Talca	DIFOR Los Ángeles	DIFOR Concepción	SALAZAR ISRAEL Temuco	DIFOR Puerto Montt
--------------------	----------------------	---------------------------	------------------------------------	--------------------------------------	-----------------------------------	---------------------------------------	--------------------------------	-----------------------------------	-----------------------------------	------------------------------	----------------------	---------------------	-----------------------------	-----------------------